



ÇV-20/25

ÇEKVALF / ÇİFT PLAKALI

GENEL ÖZELLİKLER

Ayvaz ÇV20-25 Çift Plakalı Çek Valfler, minimum akış sınırlaması ile çalışmaya uygun olarak dizayn edilmişlerdir. Çift yaylı yarım disklerin boru hattında çalışma şekli; kauçuk sitli disk herhangi bir geri akışa karşı pozitif bir kapama sağlar ve esnek sit ses oluşumunu önler.

Ayvaz ÇV20-25 Çift Plakalı Çekvalfler hafiftir ve daha fazla esneklik sağlar. Klasik çalpara çekvalflere göre montajı daha kolaydır ve flanşlar arası mesafesi daha kısadır. Uluslararası flanş standartlarına (DIN, ANSI, JIS & BS) uygun olarak üretilirler. Çift Plakalı Çekvalfler, kompakt dizayn, kolay montaj, iyi bir akış özelliği, düşük basınç kaybı ve dikey ve yatay montaj imkanı gibi özelliklere sahiptir.

Malzeme Yapısı:

Gövde: GG25 Pik Döküm
Disk: AISI 316 Paslanmaz Çelik (ÇV-20)
GGG 40 Nikel Kaplı (ÇV-25)

Bağlantılar:

Wafer tip

Nominal Çap:

DN50 (2") – DN600 (24")

Basınç Değerleri:

Maks. 16 bar'a kadar

Sıcaklık Aralığı:

Malzeme yapısına göre -10°C'den 110°C'ye kadar.

Uygulamalar:

- Isıtma, soğutma ve iklimlendirme sistemleri
- Yüksek frekans hatları
- Yangın söndürme ve sulama sistemleri
- Gemi mekanik ve soğutma sistemleri
- Demir, çelik, maden endüstrisi
- Mineral ve yağ endüstrisi
- Ağaç işleri ve kağıt endüstrisi
- Tekstil endüstrisi
- Su hatları

ÇV-20 Çalışma Basıncı:

PN16 (DN 25-300) / PN10 (DN 350-400)

ÇV-25 Çalışma Basıncı:

PN16 (DN 25-300) / PN10 (DN 350-400)

ŞOKSUZ MAKSİMUM SERVİS BASINCI	50 - 300 mm	350 - 600 mm
SİT TEST BASINCI	13,7 bar	10 bar
GÖVDE TEST BASINCI	20 bar	16 bar

TS-EN 16767
standardına
uygundur.



CV-20 ÇEKVALF / ÇİFT PLAKALI

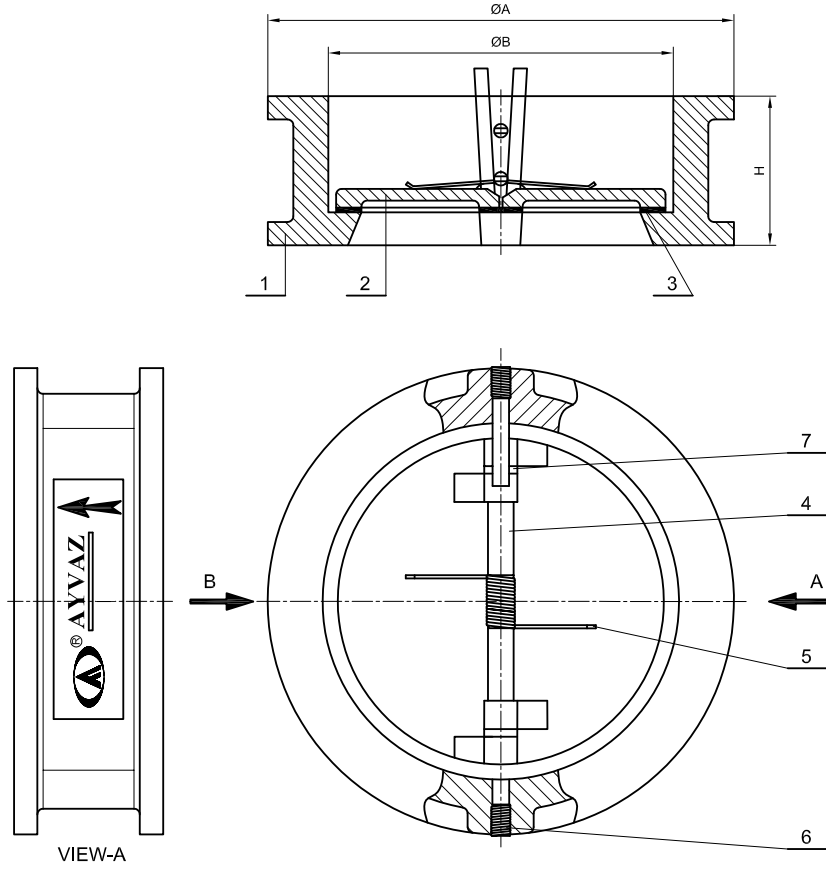

DN	A	B	H
50	109	70,5	54
65	129	83,5	54
80	144	90,5	57
100	164	115,5	64
125	194	142,5	70
150	220	169,5	76
200	275	220,5	95
250	330	275,5	108
300	380	325,5	144
350	440	356	184
400	491	406	191
450	541	467	203
500	596	514	213
600	697	616	222

No	Parça Listesi	Malzeme
1	Gövde	GG25 Pik Döküm
2	Disk	AISI 316 Paslanmaz Çelik
3	Sit yüzeyi	EPDM
4	Menteşe Mili	AISI 316 Paslanmaz Çelik
5	Yay	AISI 304 Paslanmaz Çelik
6	Tutucu Diş	Karbon Çelik
7	Disk Yatağı	Teflon

CV-25 ÇEKVALF / ÇİFT PLAKALI

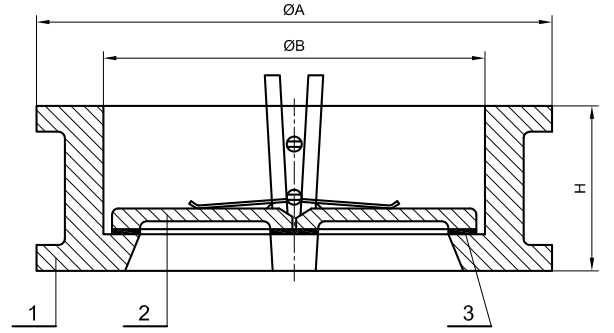
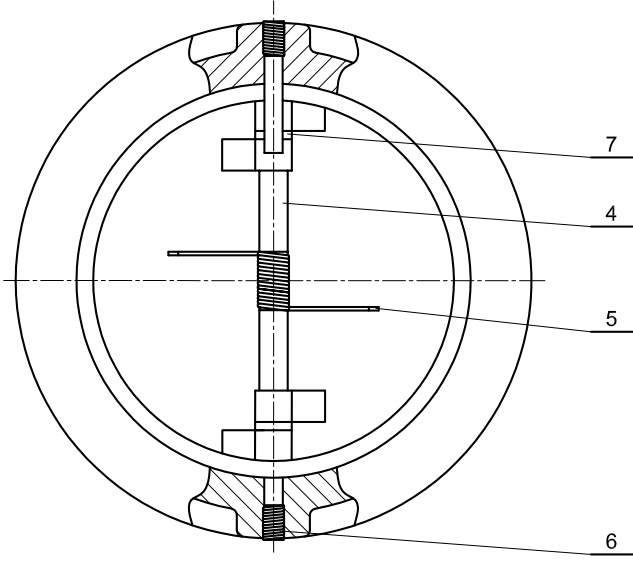

DN	A	B	H
50	109	70,5	54
65	129	83,5	54
80	144	90,5	57
100	164	115,5	64
125	194	142,5	70
150	220	169,5	76
200	275	220,5	95
250	330	275,5	108
300	380	325,5	144
350	440	356	184
400	491	406	191
450	541	467	203
500	596	514	213
600	697	616	222

No	Parça Listesi	Malzeme
1	Gövde	GG25 Pik Döküm
2	Disk	GGG 40 Nikel Kaplı
3	Sit yüzeyi	EPDM
4	Menteşe Mili	AISI 316 Paslanmaz Çelik
5	Yay	AISI 304 Paslanmaz Çelik
6	Tutucu Diş	Karbon Çelik
7	Disk Yatağı	Teflon

CV-20/25 ÇEKVALF / ÇİFT PLAKALI

MONTAJ

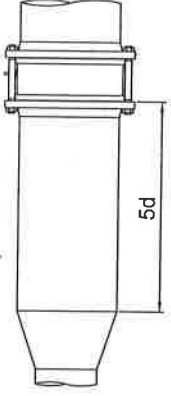

Çekvalften önce çap düşümü olursa(redüksiyon) , redüksiyondan minimum 5d mesafe sonra çekvalf konulmalıdır.

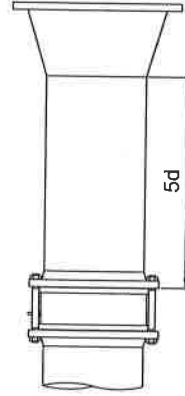

Çekvalften sonra çap büyümesi olursa(redüksiyon) , redüksiyondan minimum 5d mesafe önce çekvalf konulmalıdır.

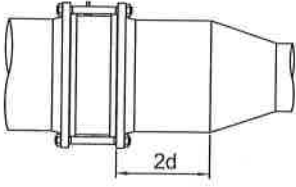

Çekvalften sonra çap düşümü olursa(redüksiyon) , redüksiyondan minimum 2d mesafe önce çekvalf konulmalıdır.

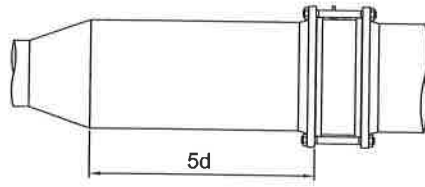

Çekvalften önce çap düşümü olursa(redüksiyon) , redüksiyondan minimum 5d mesafe sonra çekvalf konulmalıdır.

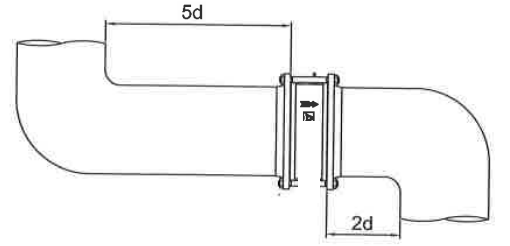

Çekvalften önce ve sonra kapalı dirsek olursa , öncesindeki dirsekten minimum 5d uzaklığa , sonrasındaki dirsekten minimum 2d mesafe önce çekvalf konulmalıdır.

YATAY MONTAJ

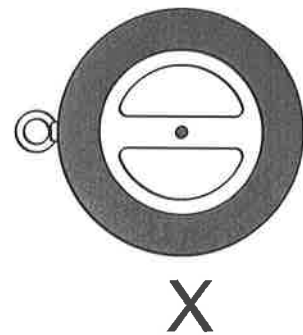
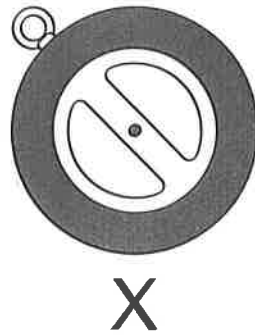
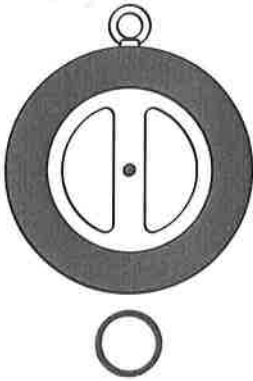

CV-20/25 ÇEKVALF / ÇİFT PLAKALI

3D UYGULAMA ÖRNEĞİ

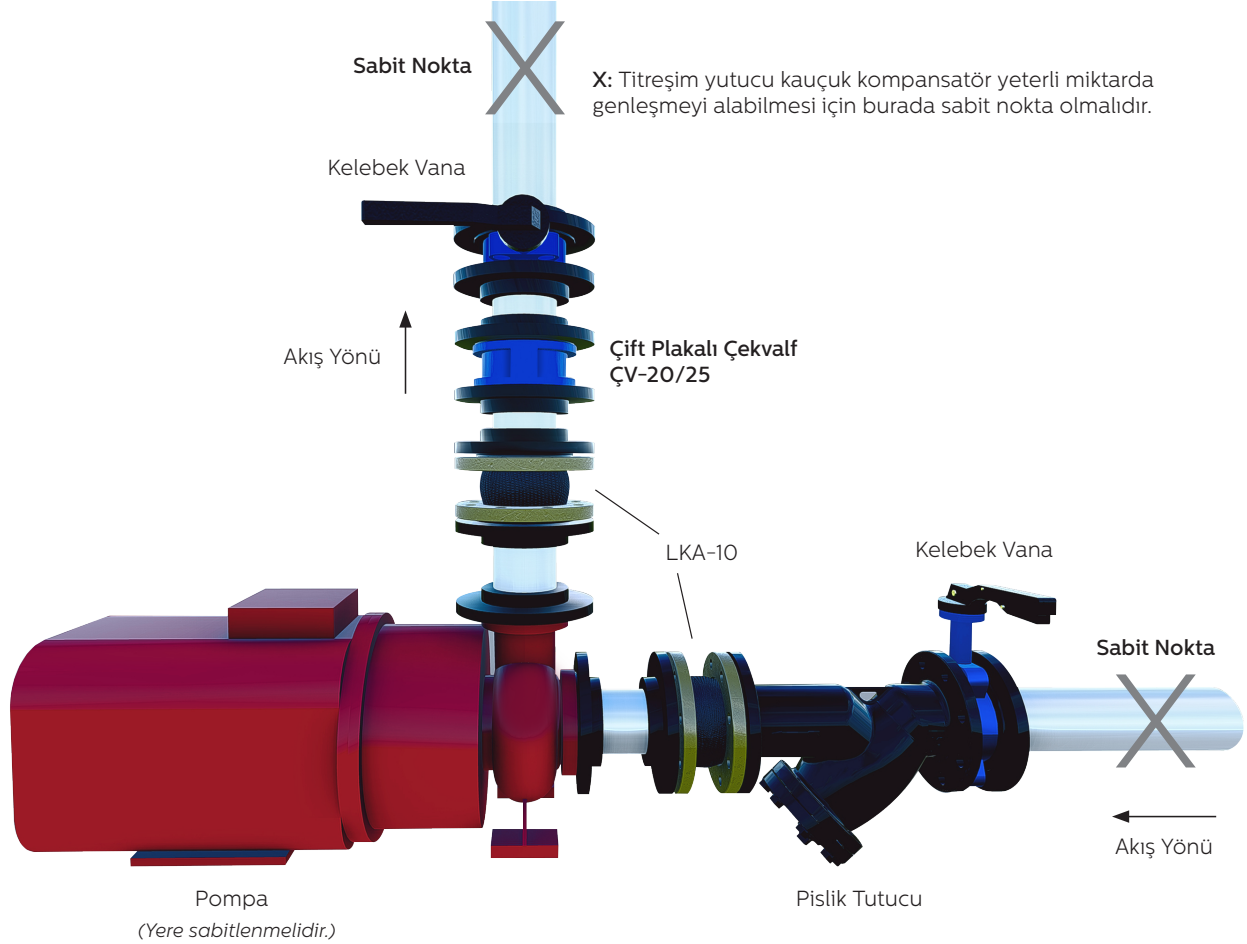

- Pompa basma hatlarında pompadan sonra çift plakalı çekvalf kullanılır.
- Pompa çalışır durumdayken veya pompa durduktan sonra akışkanın pompaya geri dönmesini engeller.



GENEL MÜDÜRLÜK / FABRİKA

Atatürk Sanayi Bölgesi Hadımköy Mahallesi Mustafa İnan Caddesi No: 44 Arnavutköy - İSTANBUL
Tel: +90 212 771 01 45 (pbx) | Faks: +90 212 771 47 27 | info@ayvaz.com | www.ayvaz.com

BÖLGE MÜDÜRLÜKLERİ

- İSTANBUL** Atatürk Sanayi Bölgesi Hadımköy Mahallesi Mustafa İnan Caddesi No: 44 Arnavutköy - İSTANBUL
Tel: +90 212 771 01 45 (pbx) | Faks: +90 212 771 25 60 | GSM: +90 533 925 97 29 | satis@ayvaz.com
- İST. TUZLA** İçmeler Mevki Evliya Çelebi Mah. Genç Osman Cad. Ak İş Merkezi No: 5894 K: 1 D: 3 Tuzla - İSTANBUL | GSM: +90 530 568 25 87 | tuzla@ayvaz.com
- ADAPAZARI** GSM: +90 537 394 72 84 | adapazari@ayvaz.com
- ANKARA** Şemsettin Günaltay Cad. No: 278/7 Kırkkonaklar Çankaya / ANKARA | Tel: +90 312 446 72 96-97 | Faks: +90 312 436 52 52 | ankarabolge@ayvaz.com
- ANTALYA** GSM: +90 530 404 71 66 | antalyabolge@ayvaz.com
- BURSA** Beşevler Mah. Aktaş Sok. Güleçler İş Mrk. No: 3 K: 2/8 Nilüfer/BURSA | Tel: +90 224 256 97 45 | Faks: +90 224 256 97 46 | bursabolge@ayvaz.com
- GAZİANTEP** Mücahitler Mah. 52054 No'lu Sok. Güneydoğu İş Mrk. No: 10/49 GAZİANTEP
Tel: +90 342 323 14 42 | Faks: +90 342 323 14 43 | GSM: +90 533 925 97 33 | gaziantep@ayvaz.com
- ADANA ŞUBE:** GSM: +90 533 925 97 28 | adanabolge@ayvaz.com
- DIYARBAKIR ŞUBE:** GSM: +90 533 925 97 36 | iakgun@ayvaz.com
- KAHRAMANMARAŞ ŞUBE:** GSM: +90 538 546 09 93 | hkizilay@ayvaz.com
- İZMİR** Balatçık Mah. 8914 Sok. No: 72 D: 9 Çiğli / İZMİR | Tel: +90 232 459 12 48 | Faks: +90 232 459 42 36 | izmirbolge@ayvaz.com
- DENİZLİ ŞUBE:** GSM: +90 530 827 17 12 | asahin@ayvaz.com
- KARADENİZ** GSM: +90 530 404 71 68 | karadenizbolge@ayvaz.com
- KOCAELİ** GSM: +90 535 201 48 26 | kocaeli@ayvaz.com
- KONYA** GSM: +90 538 546 09 88 | konyabolge@ayvaz.com
- TRAKYA** GSM: +90 530 568 25 85 | trakya@ayvaz.com