

# SK-80

## ŞAMANDIRALI KONDENSTOP

### GENEL ÖZELLİKLER

Ayvaz SK-80 Şamandıralı Kondenstoplar, özellikle kondens miktarı ile değişen sürekli tahliyi buhar doyma sıcaklığında gerçekleştirir. Ani ve geniş basınç değişimlerinden etkilenmez. Daha çok, kondens tahliyesinin hızlı olması istenen, kondens birikiminin boru hattında olmasının sakıncalı olduğu sistemler için tercih edilir. Otomatik sıcaklık kontrollü sistemler için ideal kondenstoptur.

Tahliye görevini yerine getiren şamandıranın yanısıra, hava tahliyesi de gövde içinde mevcut termostatik kapsül tarafından gerçekleştirilir. Böylece boru hattında, hava birikintileri ile oluşan koç darbeleri önlenmiş olur. Aynı zamanda şamandıranın herhangi bir nedenle fonksiyonunu kaybetmesi durumunda termostatik kapsül devreye girerek kondens tahliyesine devam eder ve sistemde tıkanıklığı önler.

#### Malzeme Yapısı:

**Gövde ve kapak:** GGG 40.3 Sfero Döküm

**İç aksam:** Komple AISI 304 Pas. Çelik

**Bağlantı Şekli:**  
Flanşlı

**Nominal Çap:**  
DN25 (1") - DN50 (2")

**Basınç Değerleri:**  
Maks. 16 bar'a kadar

**Çalışma Sıcaklığı:**  
Maks. çalışma sıcaklığı 250 °C

#### Uygulama:

- Isı eşanjörleri
- Isıtma bataryaları
- Tanklar
- Tavalar-tablalar
- Kurutma silindri
- Fırınlr
- İlaç endüstrisi
- Kimya endüstrisi
- Gıda endüstrisi

#### Montaj:

Kondenstop içindeki şamandıranın dikey şekilde çalışmasına olanak sağlayan yatay pozisyonda olmalıdır.

Tahliye Miktarları  
(1 1/4" - 2")

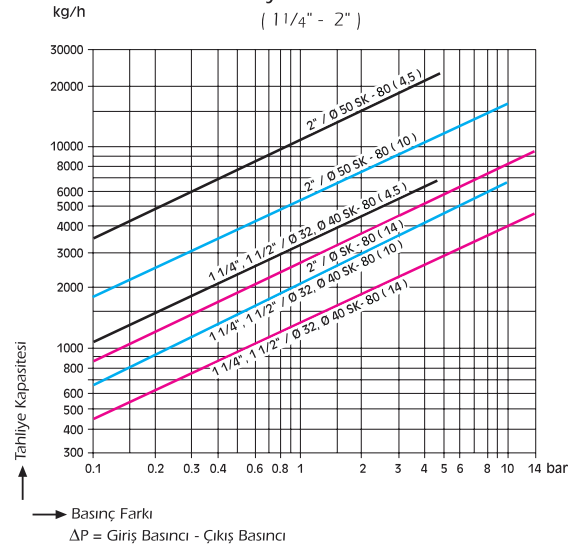

# SK-80 ŞAMANDIRALI KONDENSTOP

## DN25 TEKNİK ÖZELLİKLER

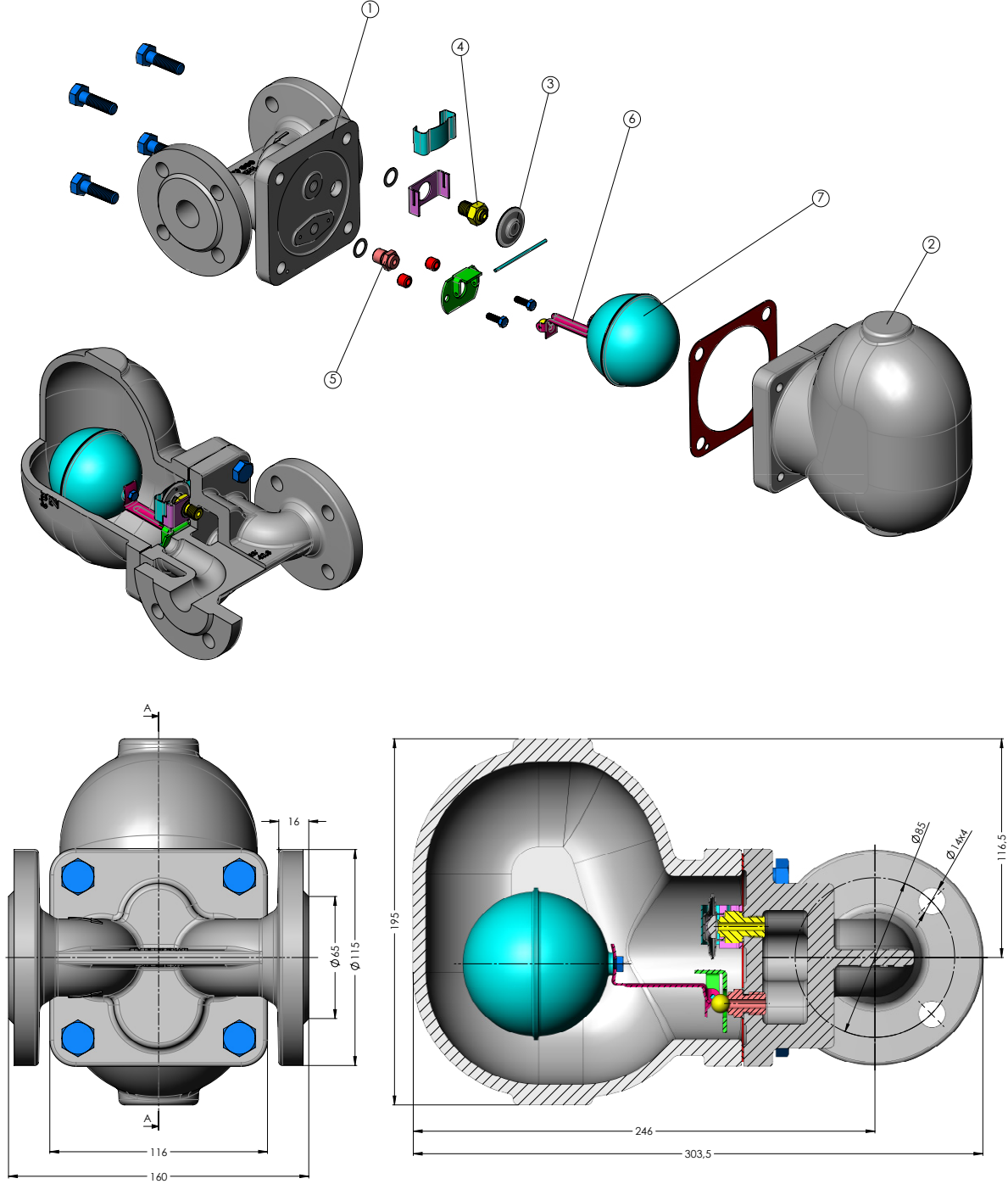

YEDEK PARÇALAR		
No	PARÇA İSMİ	MALZEME
1	Gövde	GGG 40.3 Sfero Döküm
2	Kapak	GGG 40.3 Sfero Döküm
3	Termostatik Kapsül	Paslanmaz Çelik
4	Kapsül Siti	AISI 304 Paslanmaz Çelik
5	Şamandıra Siti	AISI 304 Paslanmaz Çelik
6	Şamandıra Kolu	AISI 304 Paslanmaz Çelik
7	Şamandıra	AISI 304 Paslanmaz Çelik

Bütün ölçüler "mm" olarak verilmiştir.

# SK-80 ŞAMANDIRALI KONDENSTOP

## DN32-40-50 TEKNİK ÖZELLİKLER

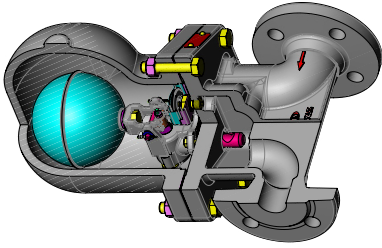
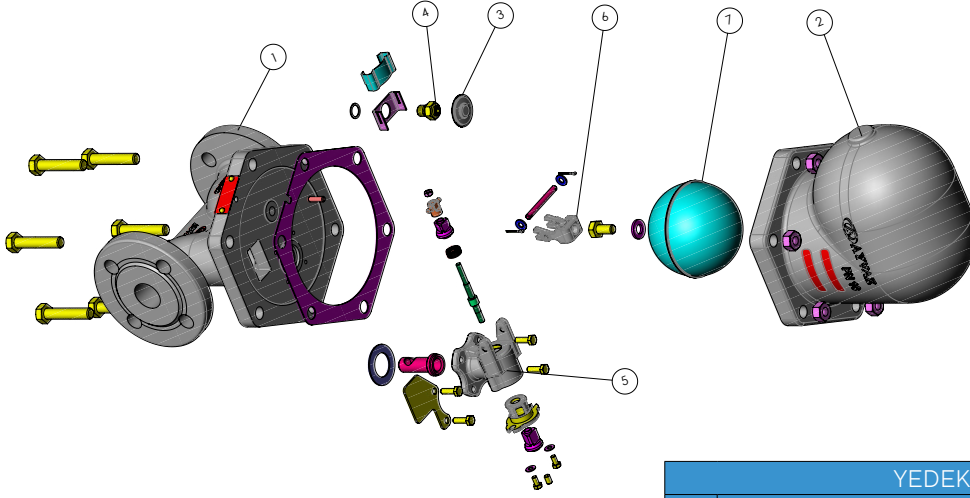

YEDEK PARÇALAR		
No	PARÇA İSMİ	MALZEME
1	Gövde	GGG 40.3 Sfero Döküm
2	Kapak	GGG 40.3 Sfero Döküm
3	Termostatik Kapsül	Paslanmaz Çelik
4	Kapsül Siti	AISI 304 Paslanmaz Çelik
5	Valf Tertibatı	Paslanmaz Çelik
6	Şamandıra Kolu	AISI 304 Paslanmaz Çelik
7	Şamandıra	AISI 304 Paslanmaz Çelik

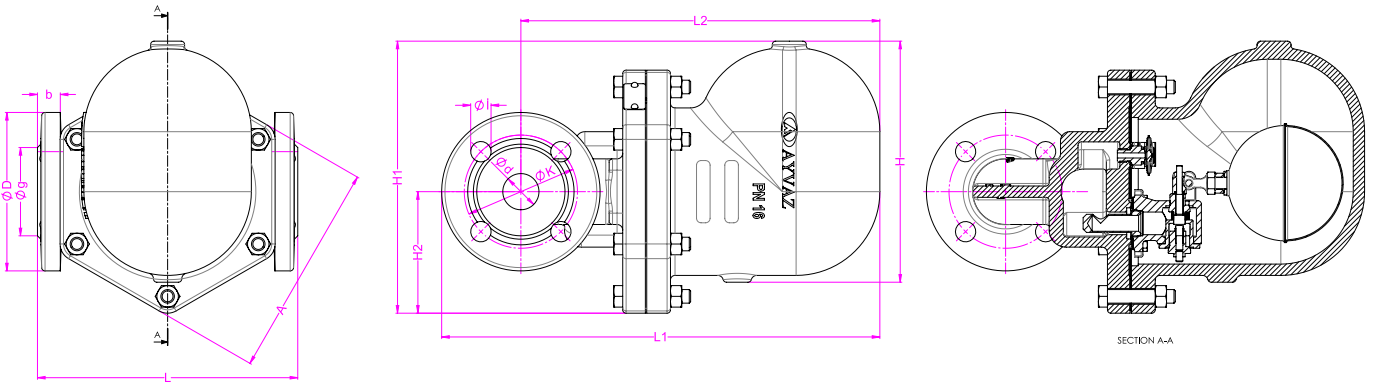

Çap	ØD	Øk	Øg	Øb	Ø lxn	A	H1	H2	H	L1	L2	L
32	140	100	78	20	18x4	190	241	108	213	388	318	230
40	150	110	88	20	18x4	190	241	108	213	393	318	230
50	165	125	102	22	18x4	220	262	124	230	417	335	230

Bütün ölçüler "mm" olarak verilmiştir.



### GENEL MÜDÜRLÜK / FABRİKA

Atatürk Sanayi Bölgesi Hadımköy Mahallesi Mustafa İnan Caddesi No: 44 Arnavutköy - İSTANBUL  
Tel: +90 212 771 01 45 (pbx) | Faks: +90 212 771 47 27 | info@ayvaz.com | www.ayvaz.com